

Epson EMP-70 Neu!



Der EMP 70 überzeugt durch seine XGA-Auflösung mit 1024 x 768 Bildpunkten und dem für einen Daten-/ Videoprojektor extrem hohen Kontrastverhältnis von 400:1. Dank des Polysilizium TFT Dream-LCD ist es möglich, trotz Festbrennweite das Bild in seiner Größe zu verändern.

Lieferumfang: LCD-Projektor, Netzkabel, VGA-Kabel, Video-/Audiokabel, P/S2 Maus-Kabel, USB Maus-Kabel, Fernbedienung, Batterien, Bedienungsanleitung, Handbuch, Softbag

Technische Daten:

Display	3 x 0,7" Psi TFT Dream-LCD
Auflösung	1024 x 768
Lichtleistung	700 ANSI Lumen
Ausleuchtung	88%
Kontrast	400:1
Farben	16,7 Mill. (24 bit)
Objektiv	26,3 mm Festbrennweite mit elektronischem Zoom
Zoomfaktor	1,2 x
Offset	10 : 1
Projektionslampe	150 Watt UHE
Horizontalfrequenz	15 - 92 kHz
Vertikalfrequenz	50 - 85 Hz
PC	640 x 480 (resized), 800 x 600 (resized), 1024 x 768 1280 x 1024 (resized), 1600 x 1200 (resized)
Mac	640 x 480 (resized), 832 x 624 (resized), 1024 x 768, 1152 x 870 (resized), 1600 x 1280 (resized)
Video	PAL, SECAM, NTSC
Eingänge	1 x RGB 15 pin HD 1 x RGB Audio 3,5 mm Stereo Klinke 1x Maus 9 pin DIN 1 x Maus USB 1 x Composite Video RCA 1 x S-Video 4 pin Mini DIN
Ausgänge	1 x Audio 3,5 mm Stereo Klinke
Audiosystem	1 x 1 Watt
Netzspannungen	100 - 120 V~, 200 - 240 V~, 50-60 Hz
Leistungsaufnahme	230 Watt
Betriebstemperatur	5° - 35° C
Betriebsgeräusch	42dB
Abmessungen	30,4 x 23,2 x 9,9 cm (B x T x H)
Gewicht	3,1
Artikel-Nr.	19 704

Zubehör:

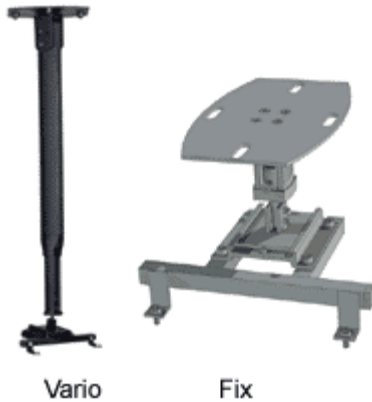

Die neu entwickelten A+K Deckhalterungen bieten Ihnen maximale Flexibilität bei der Installation von Daten-/Videoprojektoren. Alle Modelle sind neig-, schwenk- und drehbar.

Die Halterungen gibt es in zwei verschiedenen Ausführungen: **Fix** (mit fester Länge) und **Vario** (höhenverstellbar).

Jede Deckenhalterung setzt sich aus zwei Teilen zusammen, einem universellen Deckenabstandshalter und einer individuellen Projektorbefestigung, je nach Projektormodell (Hinweis: Auf den Abbildungen sind Deckenhalterungen inklusive Projektorbefestigung zu sehen).

Auf Wunsch auch in Silber lieferbar.

Deckenabstandshalter Vario, 300 - 350 mm

Art. Nr. 19 149-02

Deckenabstandshalter Vario, 500- 750 mm

Art. Nr. 19 149-03

Deckenabstandshalter Vario, 650-900 mm

Art. Nr. 19 149-04

Deckenabstandshalter Vario, 850-1100 mm

Art. Nr. 19 149-05

Deckenabstandshalter Fix, 110 mm

Art. Nr. 19 149-01



Projektorbefestigung

für A+K Deckenabstandshalter

Art. Nr. 19 151-44

Softbag mit Notebookfach

Art. Nr. 19 121

Softbag, klein

Art. Nr. 19 122

Ersatzlampe 150 W UHE

Art. Nr. 21 136

Kabelverlängerungen

(VGA-Kabel, VGA-Kabelverlängerungen, Serielle
Kabelverlängerungen, Workstationkabel, Monitorkabel, Audio
/ Video-Kabel, Audio-Kabel, Audio / Video-Adapter)

Mac-Adapter-Set

Art. Nr. 19 505

